

INTRODUCCION

El presente manual ha sido especialmente preparado para usuarios de los taladros radiales FORADIA y contiene indicaciones precisas para su instalación, manejo y servicio.

Esta máquina ha sido probada al máximo de su capacidad y respondió plenamente a las normas establecidas.

Se asegura una rigurosa selección de los materiales empleados, precisión en el trabajo y ausencia de defectos en la construcción.

Para obtener el máximo rendimiento y precisión en el trabajo de la máquina, así como un desgaste mínimo de sus piezas, es de primordial importancia ocuparse de forma periódica de su entretenimiento.

Es necesario, por tanto, que un ejemplar de este manual sea puesto al alcance del operario que tenga que manejar la máquina, lo que le permitirá utilizarla en forma racional y conservar su buen estado.

En el caso de perturbaciones en el funcionamiento normal de la máquina, póngase en contacto con nosotros o con nuestros representantes.

En cualquier caso, nuestro servicio de asistencia técnica facilitará rápidamente y en la forma más adecuada los medios necesarios para atender satisfactoriamente su petición.

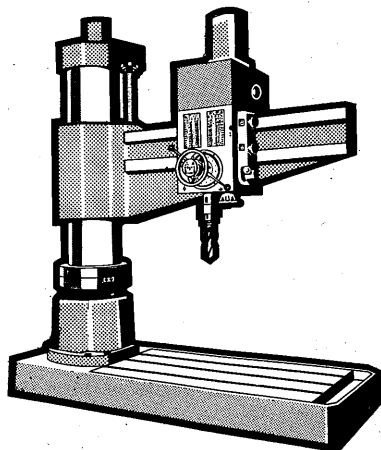

modelo MT-75/2000

nº 730049

DATOS TECNICOS



MODELO		MQ 75/1250	MS 75/1600	MT 75/2000	MX 75/2500	MZ 75/3000
Capacidades						
	Taladrado en acero R 60	mm 75	75	75	75	75
	Taladrado en fundición R 25	mm 90	90	90	90	90
	Mandrinado en acero R 60	mm 140	140	140	140	140
	Mandrinado en fundición R 25	mm 200	200	200	200	200
	Roscado en acero R 60	mm 75	75	75	75	75
	Roscado en fundición R 25	mm 90	90	90	90	90
Dimensiones						
A	Radio máximo	mm 1445	1825	2245	2795	3285
B	Radio mínimo	mm 525	585	605	695	695
C	Curso longitudinal cabezal	mm 920	1280	1640	2100	2800
D	Diámetro de la columna	mm 350	410	450	550	550
E	Brazo útil desde borde columna	mm 1270	1620	2020	2620	3020
F	Alcance mínimo desde borde columna	mm 350	360	380	420	420
G	Curso vertical brazo	mm 810	790	905	1100	1050
H	Distancia máxima husillo-base	mm 1505	1585	1770	2050	2050
I	Distancia mínima husillo-base	mm 345	425	515	600	650
J	Altura de la máquina	mm 2905	2865	3215	3595	3595
K	Altura máxima máquina	mm 3175	3235	3470	3800	3800
Husillo						
	Diámetros husillo-camisa	mm 75-90	75-90	75-90	75-90	75-90
L	Curso en profundidad	mm 350	350	350	350	350
	Cono Morse	Nº 5	5	5	5	5
	Presión máxima de taladrado	kg. 2850	2850	2850	2850	2850
	Momento máximo de torsión	kg. mm 62.500	62.500	62.500	62.500	62.500
Velocidades						
	Núm.	16	16	16	16	16
	Valores mínimo y máximo	rpm 30-1400	30-1400	30-1400	30-1400	30-1400
Avances						
	Núm.	12	12	12	12	12
	Valores mínimo y máximo	mm pr. 0,075-1	0,075-1	0,075-1	0,075-1	0,075-1
Potencia						
	Motor del husillo	CV 10	10	10	10	10
	Motor de elevación	CV 2	2	3	4	4
	Motor circuito hidráulico	CV 3	3	3	3	3
	Electro bomba de refrigeración	CV 0,25	0,25	0,25	0,25	0,25
Base						
MxN	Superficie útil (longitud x ancho)	mm 1455x970	1840x970	2190x1140	2735x1140	3235x1140
O	Altura	mm 220	220	250	300	300
PxD	Longitud x ancho	mm 2150 x 980	2600 x 980	3000 x 1150	3625 x 1150	4130 x 1150
	Ranuras	Núm. 3	3	3	3	3
Pesos						
	Peso neto, aprox.	kg 4360	5020	6875	9300	12150
	Peso bruto, aprox.	kg 4860	5620	7375	10200	13250
	Dimensiones embalaje exportación	cm 251x143x295	296x143x300	325x157x325	400x157x356	436x157x362
	Volumen embalaje	m3 10,78	12,69	16,59	22,27	23,04

Fig. 5

